



L'ATELIER
LECHAT

PRÉPARATION DE VOS FICHIERS

FICHIERS NATIFS

Tous les fichiers natifs de type :

- In-Design,
- Illustrator
- Photoshop

Tous les éléments constituant la mise en page doivent être regroupés dans un seul et même dossier.

Le format de page doit toujours correspondre au format final.

- Prévoir des fonds perdus de 3 mm mini et 5 mm maxi.
- Prévoir 3 mm minimum de zone tranquille (sans texte) pour ne pas que votre texte soit rogné lors de la coupe
- Fournir les valises complètes de polices (écran et imprimante) ou vectoriser toutes les polices.
- Fournir la totalité des liens (images) importés dans votre document.
- Vérifier que vos images soient à 300 dpi au niveau de leur résolution et importées à l'échelle 200% maxi (pour une image importée à 200%, sa résolution sera donc de 150dpi, en dessous des phénomènes de pixellisation et flou peuvent apparaître.
- Les formats d'image doivent être jpeg, tiff ou psd. Eviter l'import de png car des anomalies peuvent apparaître lors de l'impression.
- Prévoir une zone tranquille de 3 mm mini, tout autour de votre format en évitant de mettre des textes trop au bord de la coupe.

FICHIERS PDF → À PRIVILÉGIER

Le format de page doit toujours correspondre au format final.

- Fournir des fichiers avec fonds perdus de 3 mm mini et 5 mm maxi et repères de coupe.
- Si vous avez plusieurs pages, fournir le PDF en page à page.
- Incorporer toutes les polices utilisées ou les vectoriser avant l'export PDF.
- Vérifier que vos images soient à 300 dpi au niveau de leur résolution et importées à l'échelle 200% maxi (pour une image importée à 200%), sa résolution sera donc de 150dpi, en dessous des phénomènes de pixellisation et flou peuvent apparaître.
- Les formats d'image doivent être jpeg, tiff ou psd. Eviter l'import de png car des anomalies peuvent apparaître lors de l'impression.
- Prévoir une zone tranquille de 3 mm mini, tout autour de votre format en évitant de mettre des textes trop au bord de la coupe.

IMAGES/PHOTOS

Les formats d'image doivent être jpeg, tiff ou psd.

COLORIMÉTRIE

Privilégier le mode colorimétrique CMJN et non RVB

RÉSOLUTION

La résolution doit être de 300 dpi et 150 dpi minimum (risque de pixellisation et/ou flou)

ILLUSTRATIONS VECTORIELLES

Si les illustrations possèdent des polices de caractères, vectoriser le tout ou incorporer toutes les polices au PDF.

COUPE SPÉCIFIQUE À LA FORME

Fournir un tracé vectoriel de la forme de découpe.

Ce tracé devra être clairement identifié et isolé sur un calque à part dans une couleur bien spécifique :

- Découpe pleine chair : **CutContour_Decoupe**
- Découpe mi-chair : **CutContour_Mi-chair**
- Rainage : **CutContour_Crease**

Lors de l'export en PDF, cocher la case avec calques.

FORMATS

A0

841 x 1189 mm

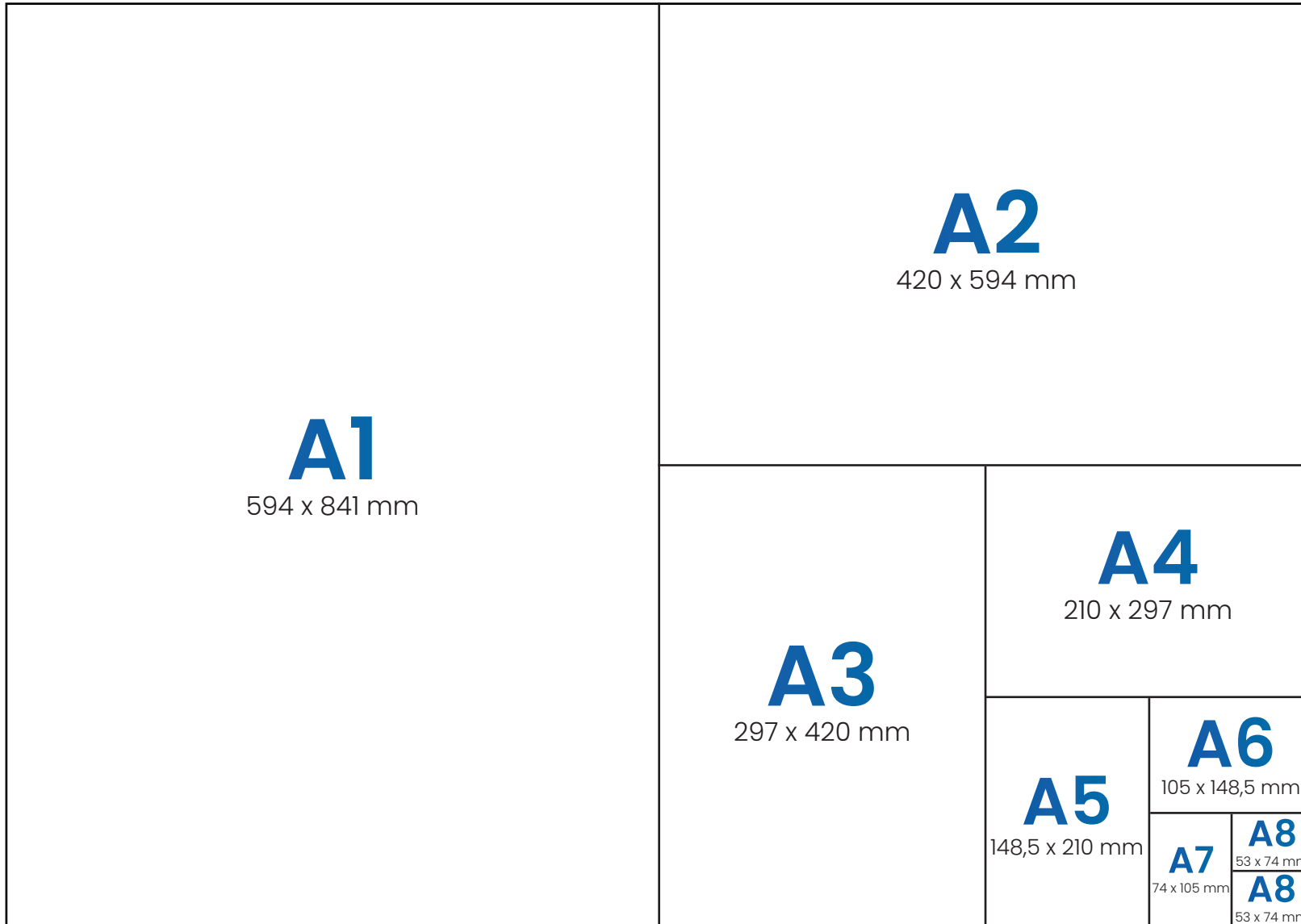

PLIAGES

Plis roulés

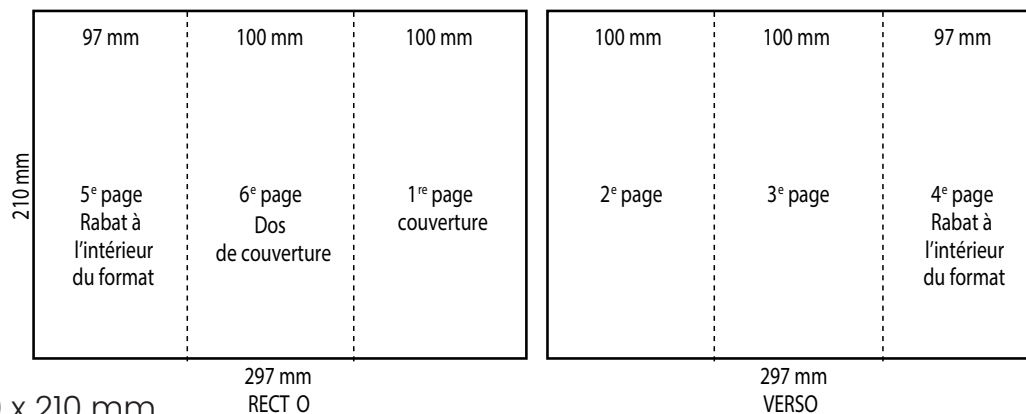
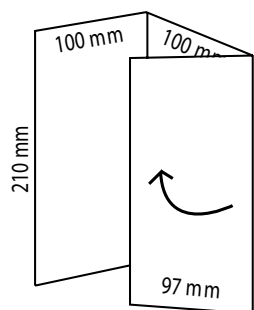

Format fermé : 100 x 210 mm
Format ouvert : 297 x 210 mm

Plis accordéon

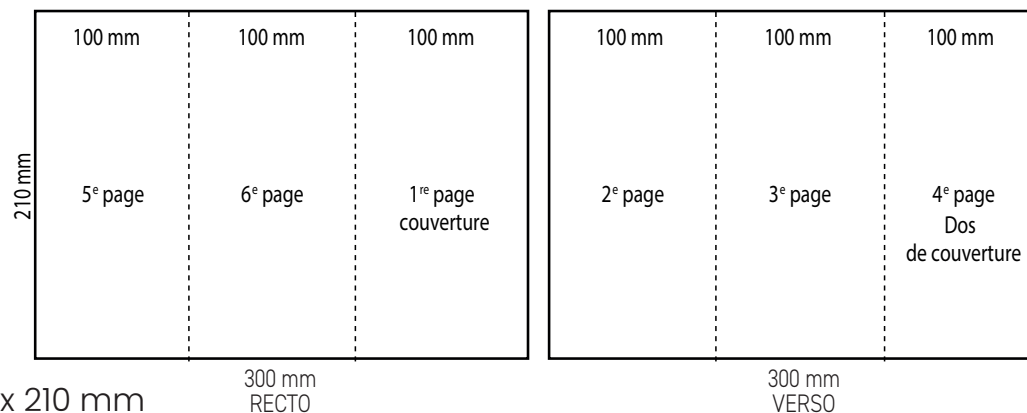
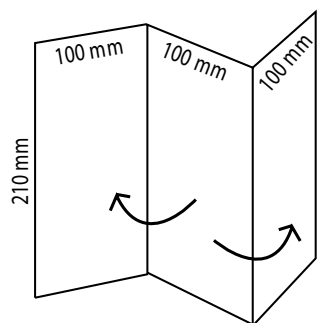

Format fermé : 100 x 210 mm
Format ouvert : 300 x 210 mm

RELIURES

2 points métal

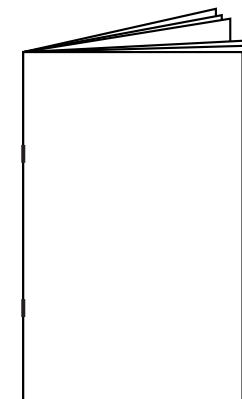

- 2 agrafes en pique à cheval.
- Pages toujours par multiple de 4.

spiraales métal ou plastique

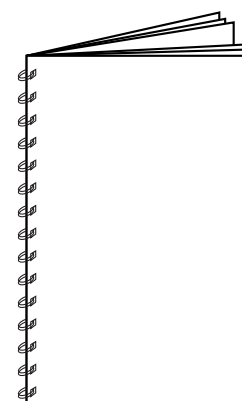

- Prévoir une marge de 15 mm à gauche sur chaque page impaires et 15 mm de marge à droite pour les pages paires.

ÉQUIVALENCES FORMATS

A3 → 2 x A4 → 4 x A5 → 8 x A6 → 16 x A7

PELLICULAGE

Toujours sur un format A3

ENCAPSULAGE

A3 / A4 / A5 / A6 → pochettes existantes

A7 → pochettes A6 utilisées

55 x 85 mm → pochettes spéciales cartes
de visite utilisées

FONDS PERDUS

